

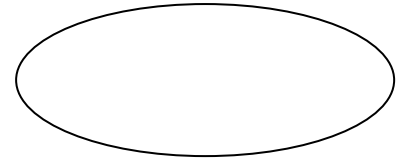

Colegio : Domingo Eyzaguirre

Asignatura: Matemáticas

Profesoras: Katuska Alarcón / Alejandra Silva



PRUEBA FORMATIVA 2

MATEMATICAS

Nombre:	Curso: 2° año
Puntaje esperado	Puntaje obtenido

Descripción Curricular de la Evaluación

Nivel	N° 1
Eje	números y operaciones/ patrones y algebra. / medición
Objetivos (sólo los números)	OA 9/OA13 /OA19/
Habilidades a evaluar	Recordar / Comprender. Comparar, demostrar, resolver problemas con adiciones y sustracciones, registrar, resolver problemas con unidades de medidas estandarizadas y no estandarizadas.

Instrucciones

- Lee atentamente los **enunciados** antes de desarrollar la prueba y responde lo que has aprendido.
 - Para trabajar recuerda utilizar lápiz grafito.
 - No realices todas las actividades de una vez. Toma descansos para concentrarte entre las preguntas, para continuar con el trabajo.
 - Al finalizar saca fotos a prueba y envíala al siguiente correo al siguiente correo electrónico k.alarcon@colegiodomingoeyzaguirre.cl/ alarconmartinezkatuska@gmail.com2°A
a.silva@colegiodomingoeyzaguirre.cl/ janyasb@hotmail.com2°B
- I. Observa el recuadro, luego compara los número y escribe el signo matemático Según corresponda.(5pts)



1) 15 20

2) 43 53

3) 47 57

4) 76 76

5) 99 66

II. Expresa mediante dibujos las siguientes representaciones y completa la oración con la expresión **mayor que**, **menor que** o **igual que**. (3pts)

1.15 $\boxed{<}$ 17

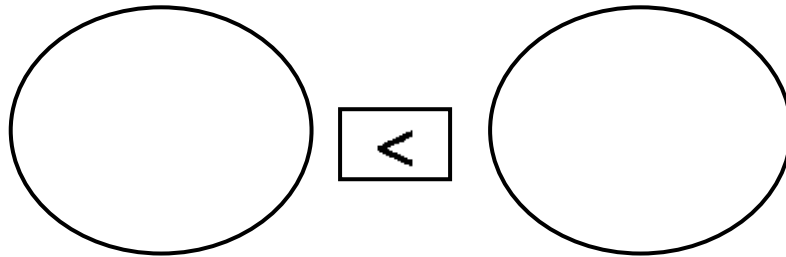

15 es _____ 17

3.12 $\boxed{=}$ 12

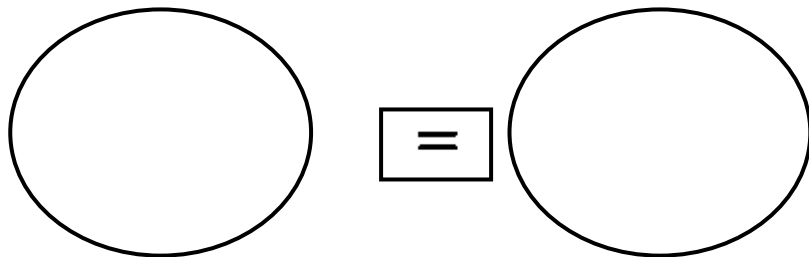

III. Descomposición aditiva (3pts)

Descompon aditivamente cada número si lo necesitas utilice material concreto por ejemplo puedes usar porotos, botones etc

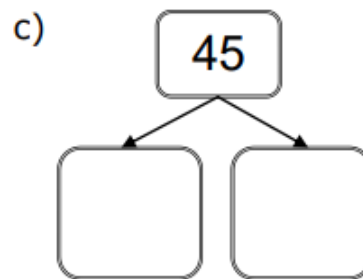
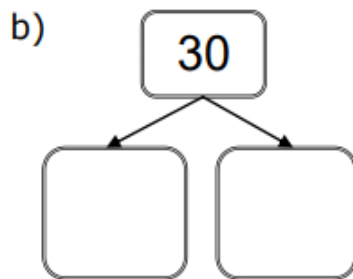
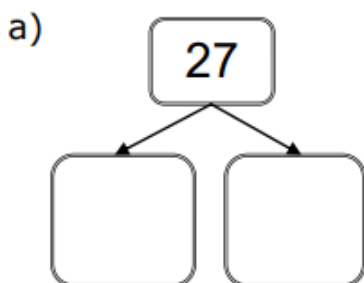

Midiendo longitudes (2pts)

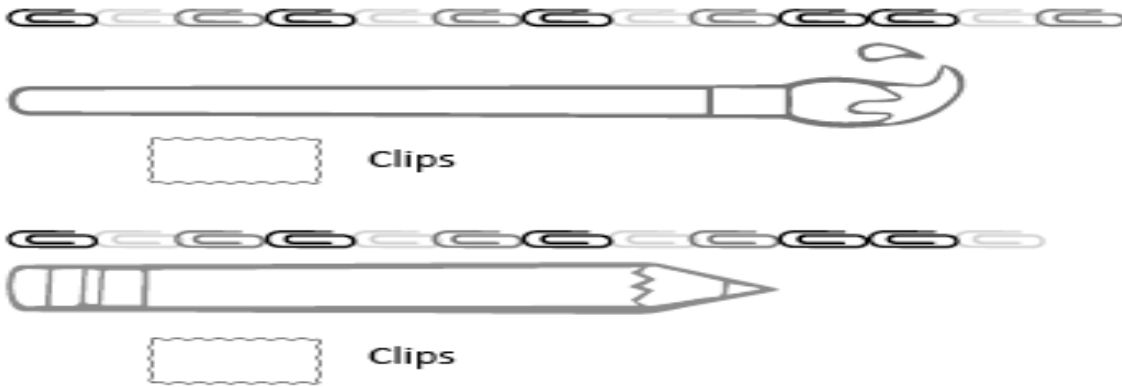

I. Observa, calcula y responde en la línea cuántas mariposas mide cada objeto. compara objetos de acuerdo a su medida y tamaño (2pts)

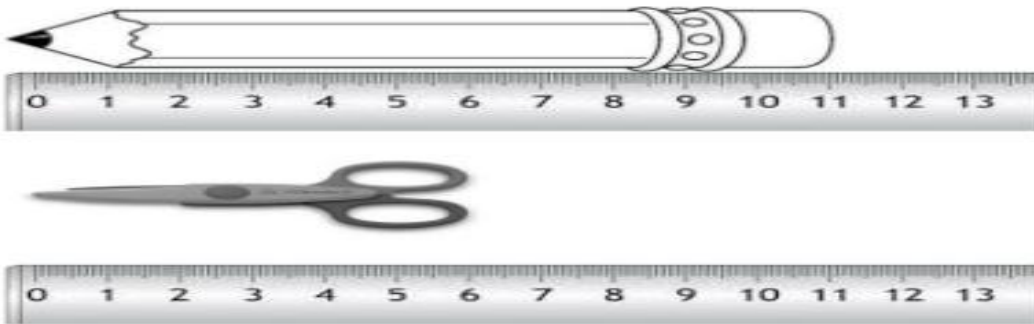

¿cuanto más mide el lapiz que la tijera? (1pt)

- a) 11 cm
- b) 6 cm
- c) 5cm

Une con una línea cada suma con su resultado (6 pts)

$4+16$

25

$10+7$

20

$17+8$

17

Observa y Resuelve el siguiente ejercicio (2pts)



- a) 8 cantaros
- b) 10 cantaros
- c) 5 cantaros

Cálculo mental. Descubre el dibujo incógnito. Para esto, debes resolver mentalmente cada suma y resta. Luego, pinta del color que corresponde a cada número de acuerdo al resultado de estas operaciones. (7 pst)

Ejemplo $5+2=7$ $7=$ negro

- 1= celeste
- 2= morado
- 3= rojo
- 4= amarillo
- 5= verde
- 6= blanco
- 7= negro

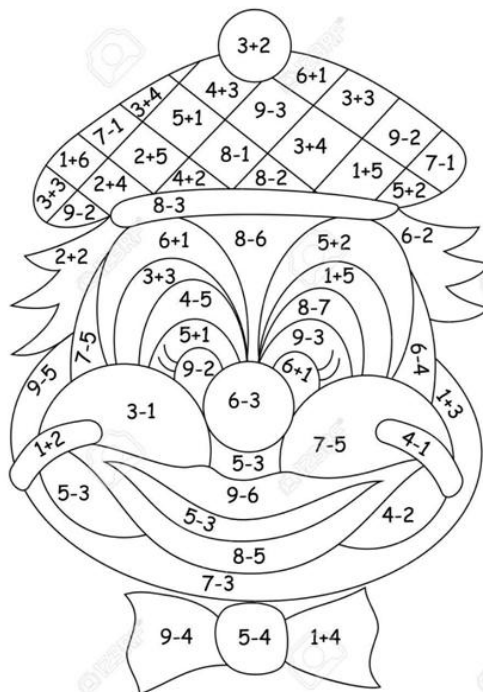

Muy buen trabajo recuerda
revisar antes de enviar



